

ITEM 54472

**HOP-UP OPTIONS**

ホップアップオプションズ OP.1472  
 TXT-2リザーブタンク付  
 アルミオイルダンパー4本



# TXT-2 ALUMINUM OIL DAMPER w/RESERVE TANK (4PCS.)

## ⚠ 注意

- 工具の使用には十分注意してください。特にニッパやナイフなど刃物によるケガや事故に注意してください。
- オイルが誤って目や口に入ったときは、すぐに大量の水で洗い流し、医師に相談してください。
- 小さなお子様のいる場所での作業はしないでください。工具にさわったり、パーツやビニール袋の飲み込みによる窒息など危険な状況が考えられます。

## ⚠ CAUTION

- When assembling these parts, tools including knives are used. Extra care should be taken to prevent personal injury. ●Damper oil must not be inhaled or ingested. Keep away from eyes and skin. If accidental exposure occurs, immediately flush with water and seek medical attention. ●Keep out of reach of small children. Children must not be allowed to put any parts or packaging material in their mouths.

ダンパーシリンダー	4個	3×8mm丸ビス	8個
X部品	4個	3mmワッシャー	8個
49.6mmダンパーシャフト	4本	2mmEリング	8個
ピストン(1.3mm・2穴)	4個	3mmOリング(赤)	8個
ロッドガイド	4枚	3mmOリング(黒)	4個
フリーピストン	4個	6mmOリング	8個
フリーピストンスプリング	4個	11.5mmOリング	8個
ダンパーブッシュ	4個	12mmOリング	4個
3×25mm丸ビス	4個		

1

★分解します。



★部品、※部品はセットに含まれません。

★Shaded and ※ marked parts are not included in set.

ダンパーブッシュ  
3×25mm丸ビス

4個

1

★分解します。  
★Disassemble.

★ 部品、※部品はセットに含まれません。  
★Shaded and ※ marked parts are not included in set.

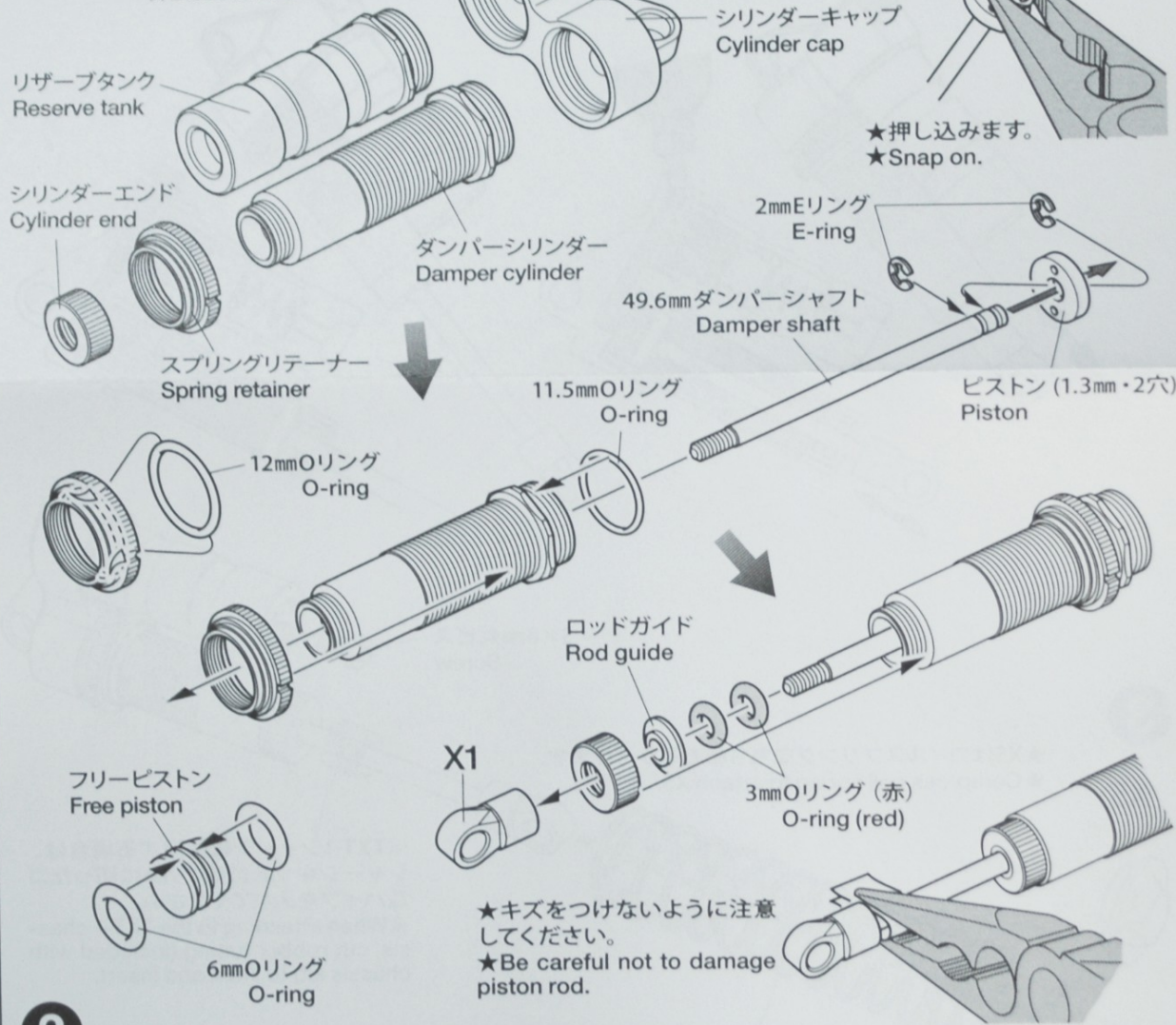

2

1. フリーピストンにオイルをつけて、リザーブタンク  
中でフリーに上下するようにし、下ろしておきます

2. リザーブタンクいっぱいオイルを入れ、シリンダー  
キャップをしめ込みます

6mm O-ring  
O-ring

してください。

★Be careful not to damage  
piston rod.

2

1. フリーピストンにオイルをつけて、リザーブタンク  
内でスムーズに上下するようにし、下ろしておきます。

1. Lubricate free piston with oil and insert into  
reserve tank.

2. リザーブタンクいっぱいにオイルを入れ、シリンダ  
ーキャップをしめ込みます。

★倒したり、傾けるとオイルが溢れるので注意してく  
ださい。

2. Fill reserve tank with oil, and tighten cylinder  
cap.  
★Keep reserve tank upright to prevent oil overflow  
when tightening the cap.

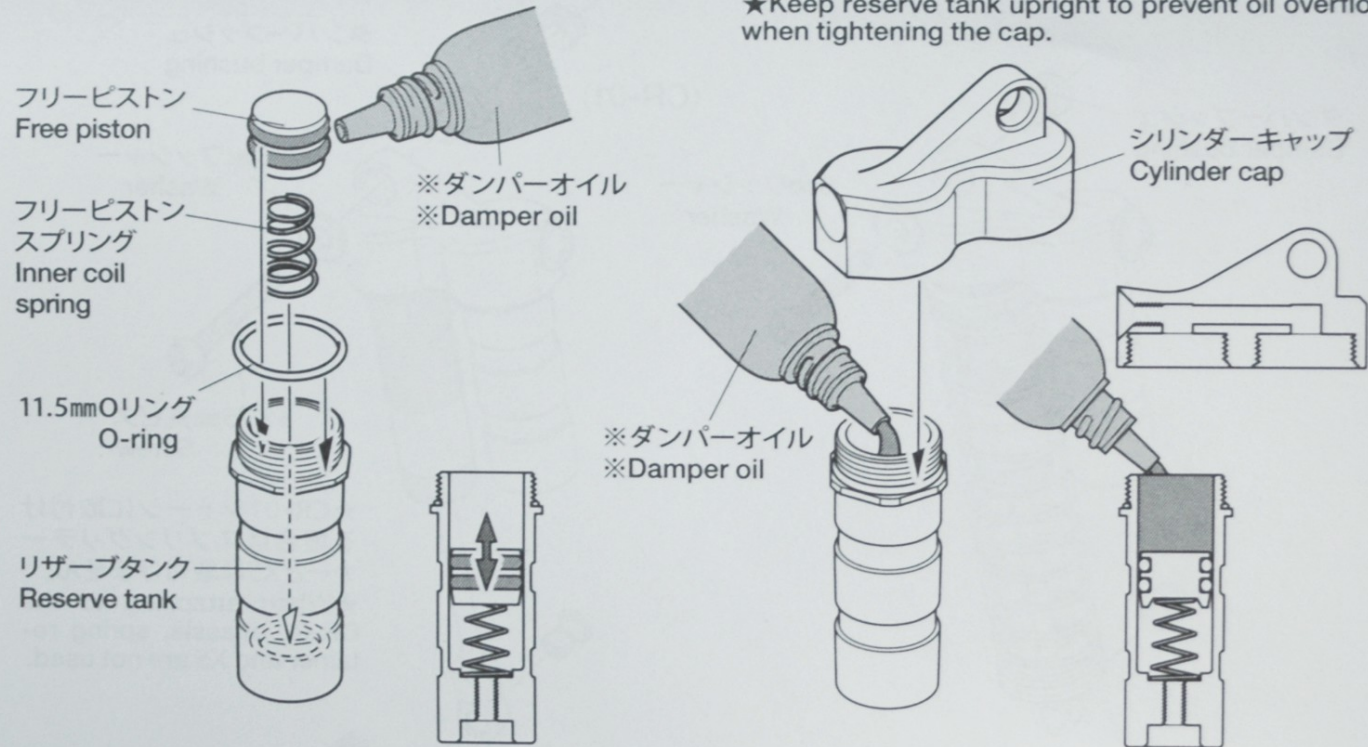

3. ダンパーシリンダーのピストンを下にさげ、オイルをいっぱいまで入れます。ピストンをゆっくり上下させてオイル中の気泡を抜いてください。  
 3. Pull down piston and pour oil into damper cylinder. Remove air bubbles by slowly moving piston up and down.

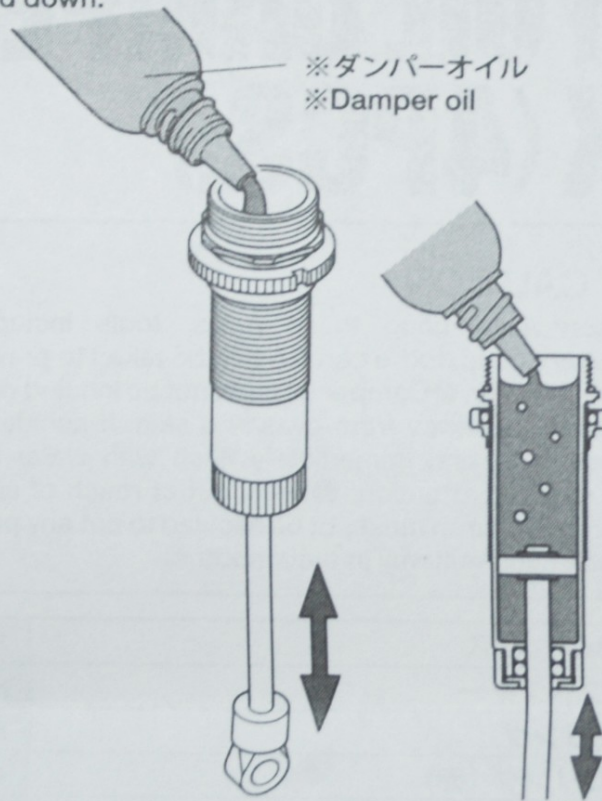

5. ピストンを上まであげてから、シリンダーキャップの穴からオイルを入れ、ピストンをゆっくり上下させてシリンダーキャップ内の空気を抜きます。  
 5. Push piston to the top of the damper cylinder. Pour oil into hole on the cylinder cap and remove air from cylinder cap by slowly moving piston up and down.

4. ダンパーシリンダー内の気泡が抜けたら、シリンダーキャップをしめ込みます。  
 4. When air bubbles have been removed, tighten cylinder cap.

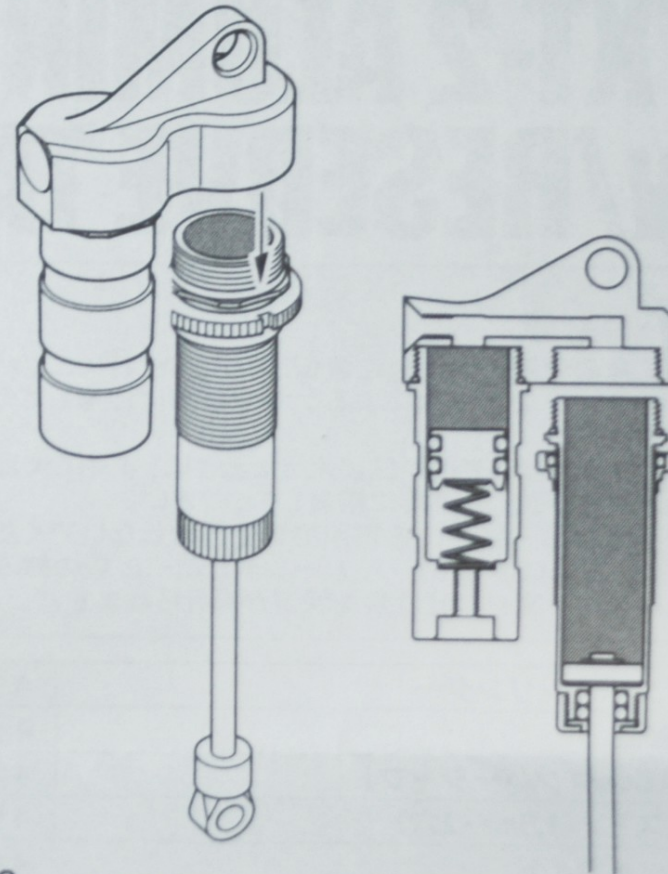

6. シリンダーキャップ内の空気が抜けたら、3×8mm丸ビスをしめ込んで完了です。  
 6. When air bubbles have been removed from cylinder cap, screw in 3x8mm screw to seal hole.



3mmワッシャー

5. ピストンを上まであげてから、シリンダーキャップの穴からオイルを入れ、ピストンをゆっくり上下させてシリンダーキャップ内の空気を抜きます。  
 5. Push piston to the top of the damper cylinder. Pour oil into hole on the cylinder cap and remove air from cylinder cap by slowly moving piston up and down.

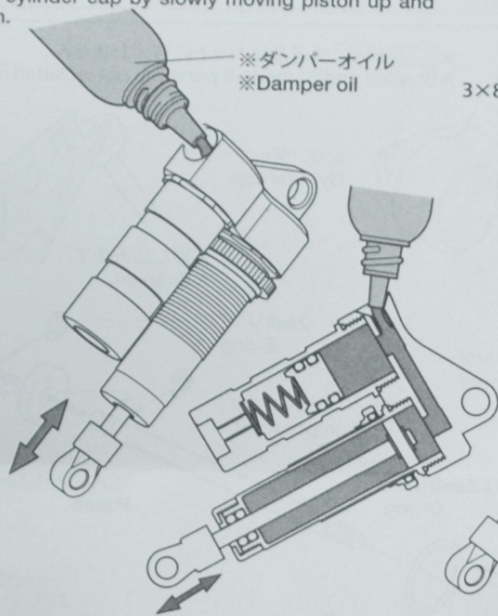

6. シリンダーキャップ内の空気が抜けたら、3×8mm丸ビスをしめ込んで完了です。  
 6. When air bubbles have been removed from cylinder cap, screw in 3x8mm screw to seal hole.

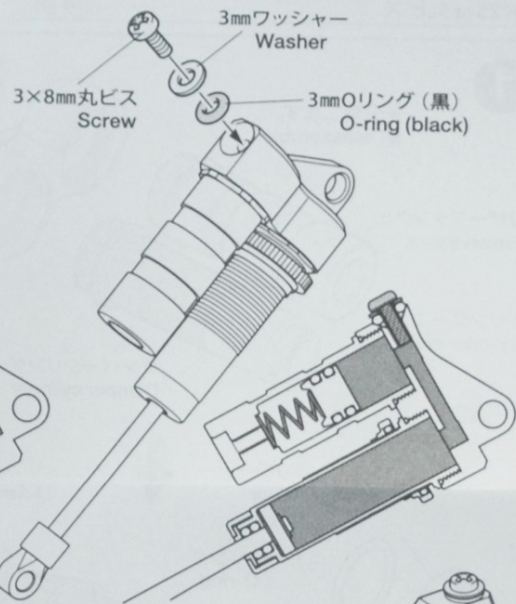

3

★X5はコイルスプリングをちぢめて取り付けます。  
 ★Compress coil spring to attach X5.

X5

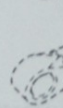

※シャーシキット付属のコイルスプリング  
 ※Use coil spring included with chassis kit.

3×8mm丸ビス  
 Screw

※TXT-1シャーシに使用する場合は、シャーシキット付属の7mmに切ったゴムパイプを入れてください。  
 ※When attaching to the TXT-1 chassis, cut rubber tubing (included with chassis kit) to 7mm and insert.

4

《取り付け》 ★リザーブタンクがシャーシ部品等に干渉しないように取付けてください。  
 Attachment ★Attach damper ensuring that reserve tank does not come in direct contact with chassis parts.

5. ピストンを上まであげてから、シリンダーキャップの穴からオイルを入れ、ピストンをゆっくり上下させてシリンダーキャップ内の空気を抜きます。

5. Push piston to the top of the damper cylinder. Pour oil into hole on the cylinder cap and remove air from cylinder cap by slowly moving piston up and down.

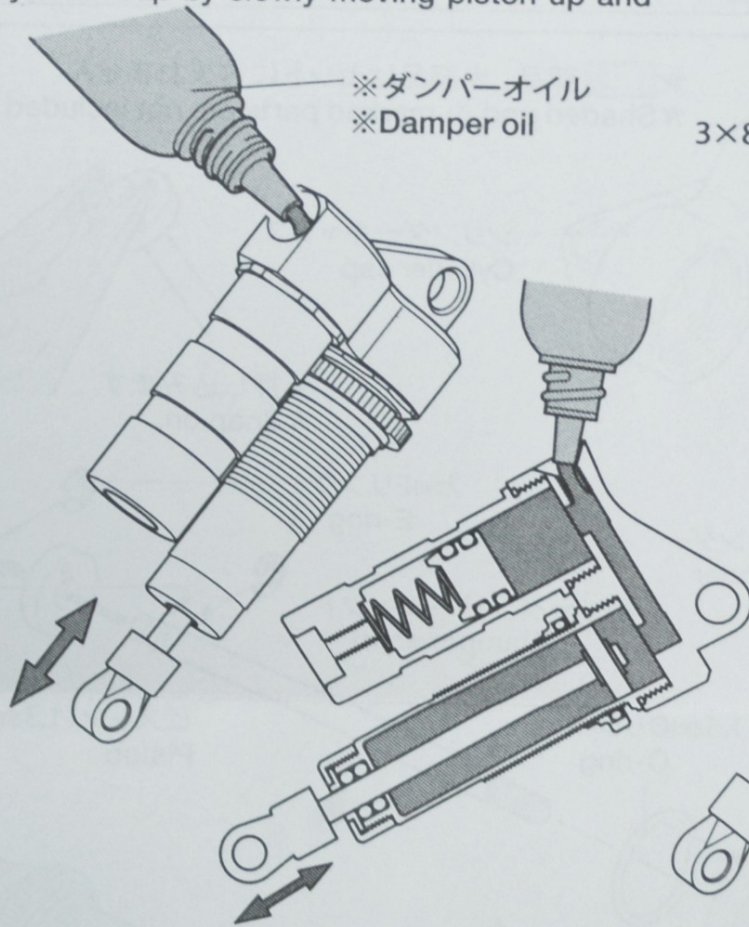

6. シリンダーキャップ内の空気が抜けたら、3×8mm丸ビスをしめ込んで完了です。

6. When air bubbles have been removed from cylinder cap, screw in 3x8mm screw to seal hole.

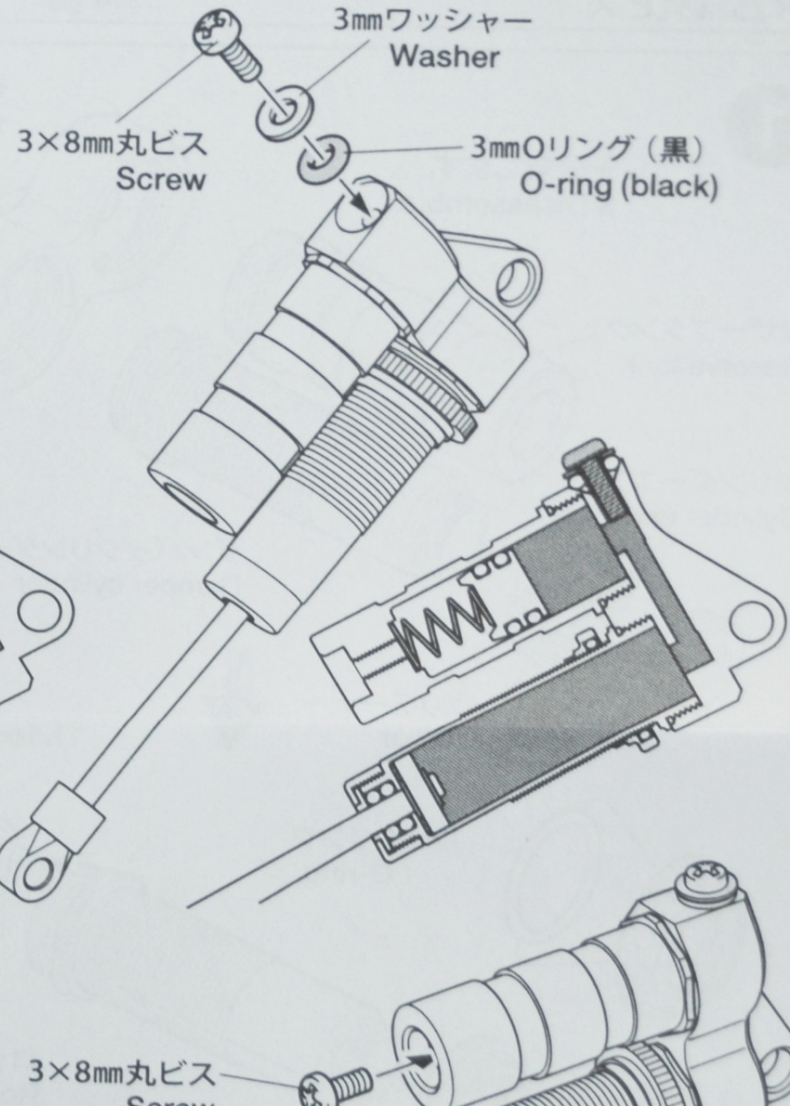

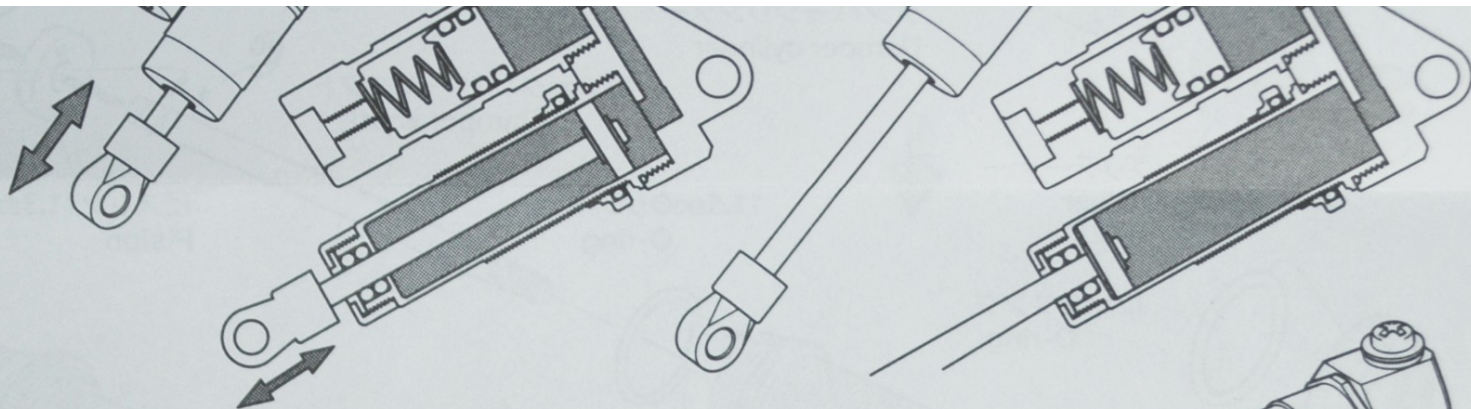

3×8mm丸ビス  
Screw

3

★X5はコイルスプリングをちぢめて取り付けます。  
★Compress coil spring to attach X5.

X5

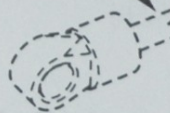

※シャーシキット付属のコイルスプリング  
※Use coil spring included with chassis kit.

※TXT-1シャーシに使用する場合は、  
シャーシキット付属の7mmに切ったゴ  
ムパイプを入れてください。  
※When attaching to the TXT-1 chas-  
sis, cut rubber tubing (included with  
chassis kit) to 7mm and insert.

4

《取り付け》  
Attachment

★リザーブタンクがシャーシ部品等に干渉しないように取付けてください。  
★Attach damper ensuring that reserve tank does not come in direct  
contact with chassis parts.

ダンパーブッシュ  
Damper bushing





※シャーシキット付属のコイルスプリング  
 ※Use coil spring included with chassis kit.

4

《取り付け》

Attachment

★リザーブタンクがシャーシ部品等に干渉しないように取付けてください。  
 ★Attach damper ensuring that reserve tank does not come in direct contact with chassis parts.

ダンパーブッシュ  
 Damper bushing

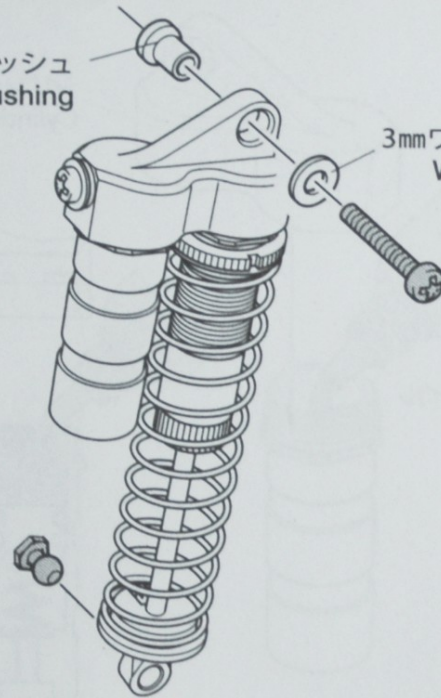

3mmワッシャー  
 Washer

(CR-01)

ダンパーブッシュ  
 Damper bushing

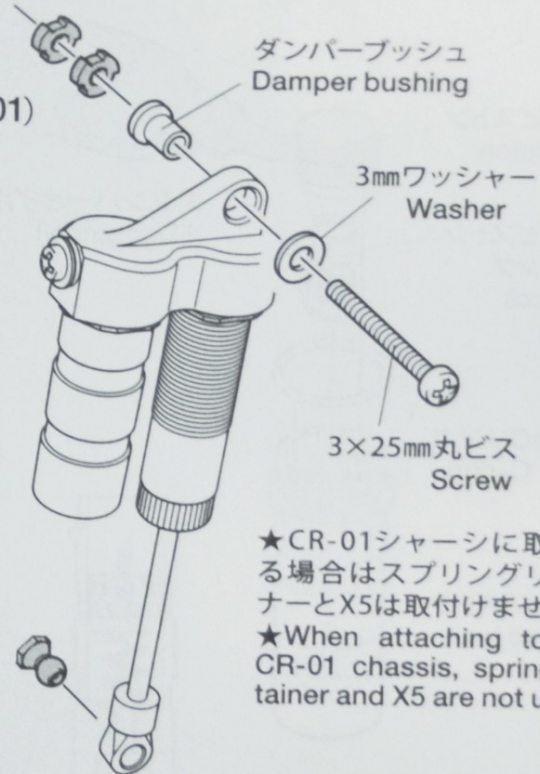

3mmワッシャー  
 Washer

3×25mm丸ビス  
 Screw

★CR-01シャーシに取付ける場合はスプリングリテーナーとX5は取付けません。  
 ★When attaching to the CR-01 chassis, spring retainer and X5 are not used.



